

## Generatore di Idrogeno HOD 5 kW

### Prestazioni

**Potenza: 5 kW**

**Portata H<sub>2</sub>: 3.8 m<sup>3</sup>/h**

**Pressione max: 6 bar**

**Gas: Idrogeno puro (CO < 0.5 ppm;  
CO<sub>2</sub> < 10 ppm)**

**Autonomia (potenza max): 3 h**

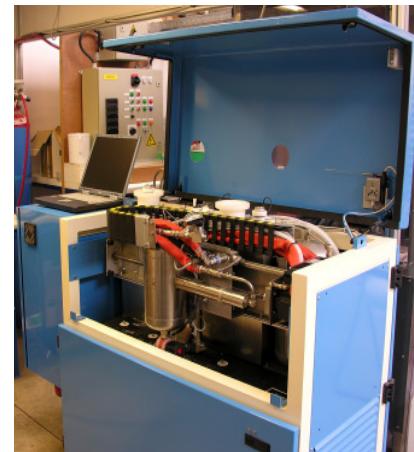

Generatore HOD da 5 kW

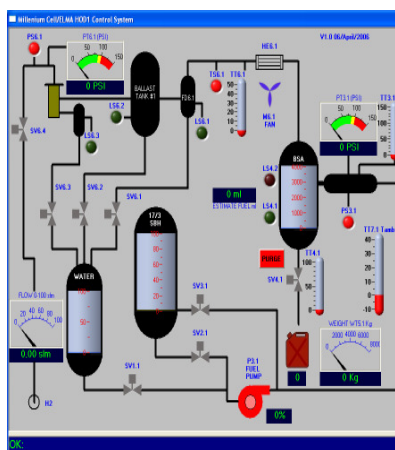
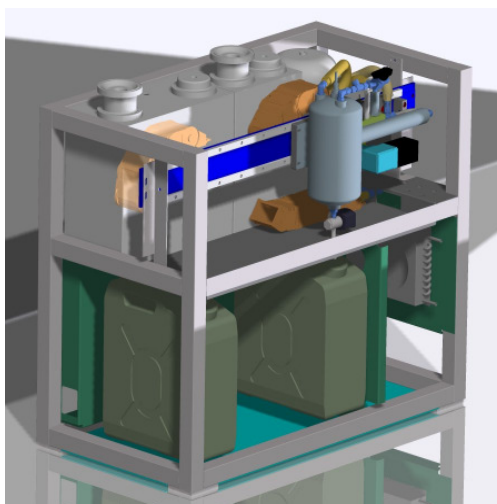

Interfaccia di controllo

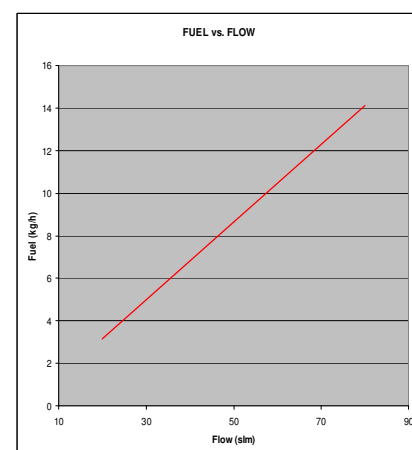

Consumo di reagente vs. flusso H<sub>2</sub>

### Caratteristiche

**Reagente: NaBH<sub>4</sub> in soluzione aq.**

**Contenitori NaBO<sub>2</sub>: 4 x 20 l**

**Tempo di startup: 2' 30"**

**Tempo di shutdown: 5'**

**Dimensioni (l x p x h): 115x60x110 cm**

**Peso: circa 200 kg**

Il generatore di Idrogeno HOD (Hydrogen On Demand) è in grado di produrre gas Idrogeno puro in virtù di una reazione chimica di idrolisi del sale NaBH<sub>4</sub> grazie ad un sistema di catalisi brevettato.

4 atomi di Idrogeno vengono ceduti dal sale e 4 dall'acqua, nella quale il sale è disciolto.

L'Idrogeno viene prodotto solamente nella quantità richiesta da parte dell'utilizzatore, in modo tale da mantenere sempre costante la pressione in uscita dal generatore a valori compatibili con gli attuali sistemi Fuel Cells.

Il ciclo di produzione dell'Idrogeno è comandato da un controllo di processo interamente sviluppato da El.Ma., per quanto concerne sia la parte software sia la parte hardware.